

V-逆Vトランス

DVGRシリーズ

DVGR-A

200V ⇔ 100V

5k~50kVA

端子台
絶縁種別 H種
ケース入りあり

※E付（静電シールド付）も製作可能です。
※他の容量、電圧も製作可能です。
※受注生産品です。

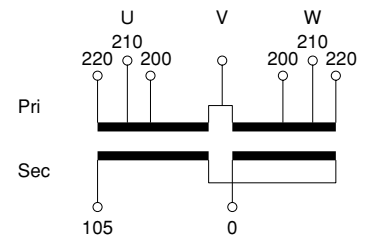

絶縁種別	H種 (180℃)
周波数	50/60Hz
一次電圧	220-210-200V
二次電圧	105V
準拠規格	JEM1310, JEC2200

保護構造：IP22
ケース色：ライトグレー（マンセル：5Y7/1）

外形寸法

寸法図 (5k~25kVA)

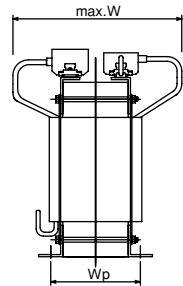
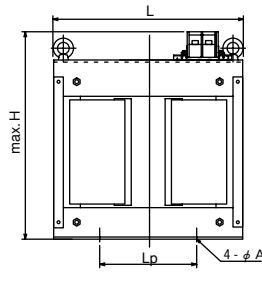

寸法図 (30k~50kVA)

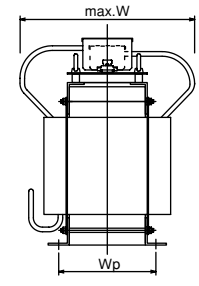
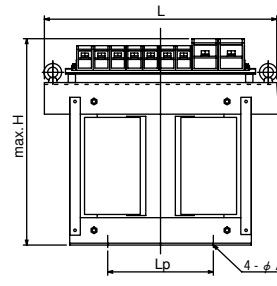

ケース入り寸法図

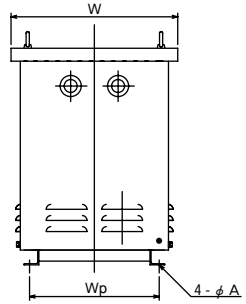
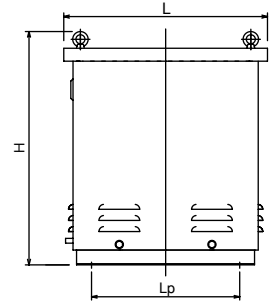

■盤内型

容量 (VA)	二次電流 (A)	タイプ名	標準価格 (税別)	外形寸法と取付寸法 (mm)							端子ねじ		概略質量 (kg)
				L	W	H	Lp	Wp	φA	一次側	二次側		
5k	47.6	DVGR 5000 A21	別途お問い合わせください。	320	240	310	180	160	10切込	M4	M6	50	
7.5k	71.4	DVGR 7500 A21		320	290	310	180	185	10切込	M5	M6	60	
10k	95.2	DVGR 010 A21		390	300	380	200	165	12切込	M6	M8	88	
15k	143	DVGR 015 A21		390	350	430	200	185	12切込	M8	M8	115	
20k	190	DVGR 020 A21		430	370	440	250	190	15切込	M8	M10	130	
25k	238	DVGR 025 A21		430	370	440	250	190	15切込	M8	M10	135	
30k	286	DVGR 030 A21		550	380	500	250	230	15切込	M10	M10	170	
35k	333	DVGR 035 A21		550	380	500	250	230	15切込	M10	M12	180	
40k	381	DVGR 040 A21		560	400	550	250	235	15切込	M10	M12	220	
45k	429	DVGR 045 A21		560	430	550	250	235	15切込	M10	M16	230	
50k	476	DVGR 050 A21	770	470	600	300	235	15切込	M12	M16	250		

■屋内防滴型ケース入

容量 (VA)	二次電流 (A)	タイプ名	標準価格 (税別)	外形寸法と取付寸法 (mm)							端子ねじ		概略質量 (kg)
				L	W	H	Lp	Wp	φA	一次側	二次側		
5k	47.6	DVGR 5000 AI21	別途お問い合わせください。	450	400	500	300	300	12	M4	M6	70	
7.5k	71.4	DVGR 7500 AI21		450	400	500	300	300	12	M5	M6	80	
10k	95.2	DVGR 010 AI21		550	450	630	400	350	12	M6	M8	115	
15k	143	DVGR 015 AI21		550	450	630	400	350	12	M6	M8	140	
20k	190	DVGR 020 AI21		650	450	690	500	350	15	M8	M10	160	
25k	238	DVGR 025 AI21		650	450	690	500	350	15	M8	M10	165	
30k	286	DVGR 030 AI21		650	550	690	500	450	15	M10	M10	200	
35k	333	DVGR 035 AI21		650	550	690	500	450	15	M10	M12	210	
40k	381	DVGR 040 AI21		650	550	690	500	450	15	M10	M12	250	
45k	429	DVGR 045 AI21		650	550	690	500	450	15	M10	M16	285	
50k	476	DVGR 050 AI21	840	550	790	600	460	19	M12	M16	305		

備考 屋外ケース入も製作できます。

V-逆Vトランス

DVGRシリーズ

DVGR-A

200V ⇒ 単三

5k~50kVA

端子台 絶縁種別 H種 ケース入りあり

※E付（静電シールド付）も製作可能です。
 ※他の容量、電圧も製作可能です。
 ※受注生産品です。

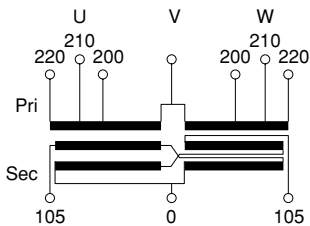

絶縁種別	H種（180℃）
周波数	50/60Hz
一次電圧	220-210-200V
二次電圧	210-105V
準拠規格	JEM1310, JEC2200

外形寸法

保護構造：IP22
 ケース色：ライトグレー（マンセル：5Y7/1）

寸法図（5k~25kVA）

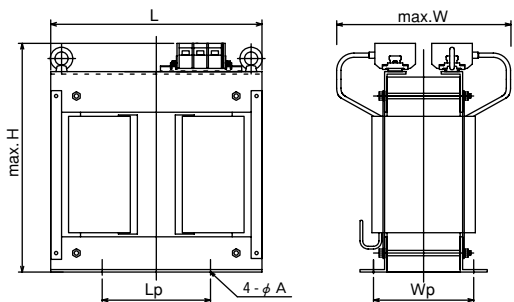

寸法図（30k~50kVA）

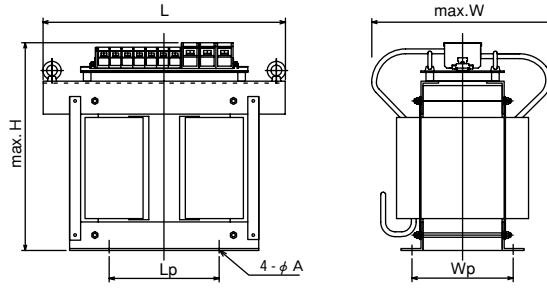

ケース入り寸法図

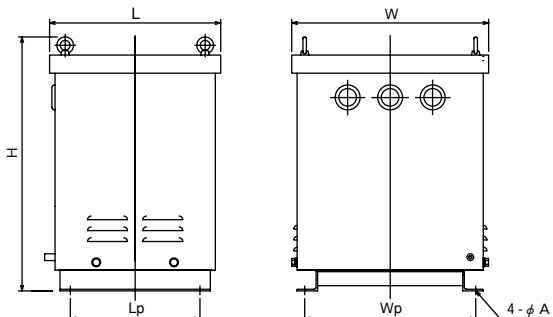

■盤内型

容量 (VA)	二次電流 (A)	タイプ名	標準価格 (税別)	外形寸法と取付寸法 (mm)						端子ねじ		概略質量 (kg)
				L	W	H	Lp	Wp	φA	一次側	二次側	
5k	23.8	DVGR 5000 A23	別途お問い合わせください。	320	240	300	180	160	10切込	M4	M5	50
7.5k	35.7	DVGR 7500 A23		320	290	310	180	185	10切込	M5	M6	60
10k	47.6	DVGR 010 A23		390	290	370	200	165	12切込	M6	M6	88
15k	71.4	DVGR 015 A23		390	330	430	200	185	12切込	M8	M8	115
20k	95.2	DVGR 020 A23		430	340	430	250	190	15切込	M8	M8	130
25k	119	DVGR 025 A23		430	350	440	250	190	15切込	M8	M8	135
30k	143	DVGR 030 A23		550	350	480	250	230	15切込	M10	M10	170
35k	167	DVGR 035 A23		550	350	480	250	230	15切込	M10	M10	180
40k	190	DVGR 040 A23		560	370	530	250	235	15切込	M10	M10	220
45k	214	DVGR 045 A23		560	400	530	250	235	15切込	M10	M10	230
50k	238	DVGR 050 A23		770	440	580	300	235	15切込	M12	M10	250

■屋内防滴型ケース入

容量 (VA)	二次電流 (A)	タイプ名	標準価格 (税別)	外形寸法と取付寸法 (mm)						端子ねじ		概略質量 (kg)
				L	W	H	Lp	Wp	φA	一次側	二次側	
5k	23.8	DVGR 5000 AI23	別途お問い合わせください。	450	400	500	300	300	12	M4	M5	70
7.5k	35.7	DVGR 7500 AI23		450	400	500	300	300	12	M5	M6	80
10k	47.6	DVGR 010 AI23		550	450	630	400	350	12	M6	M6	115
15k	71.4	DVGR 015 AI23		550	450	630	400	350	12	M6	M8	140
20k	95.2	DVGR 020 AI23		650	450	690	500	350	15	M8	M8	160
25k	119	DVGR 025 AI23		650	450	690	500	350	15	M8	M8	165
30k	143	DVGR 030 AI23		650	550	690	500	450	15	M10	M10	200
35k	167	DVGR 035 AI23		650	550	690	500	450	15	M10	M10	210
40k	190	DVGR 040 AI23		650	550	690	500	450	15	M10	M10	250
45k	214	DVGR 045 AI23		650	550	690	500	450	15	M10	M10	285
50k	238	DVGR 050 AI23		840	550	790	600	460	19	M12	M10	305

備考 屋外ケース入も製作できます。

V-逆Vトランス

DVGRシリーズ

DVGR-A

400V ⇔ 100V

5k~50kVA

端子台
絶縁種別 H種
ケース入りあり

※E付（静電シールド付）も製作可能です。
※他の容量、電圧も製作可能です。
※受注生産品です。

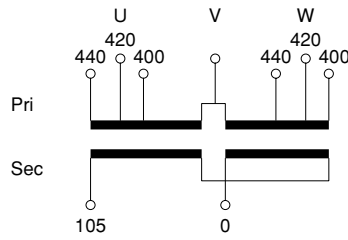

絶縁種別	H種 (180℃)
周波数	50/60Hz
一次電圧	440-420-400V
二次電圧	105V
準拠規格	JEM1310, JEC2200

保護構造：IP22
ケース色：ライトグレー（マンセル：5Y7/1相当）

外形寸法

寸法図 (5k~25kVA)

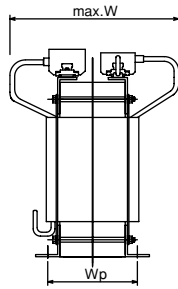
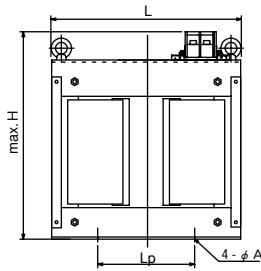

寸法図 (30k~50kVA)

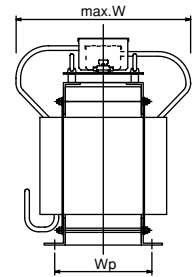
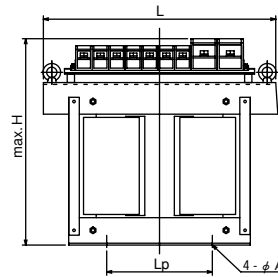

ケース入り寸法図

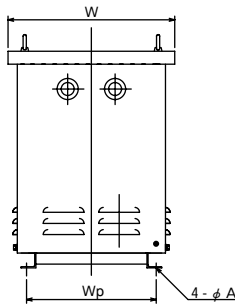
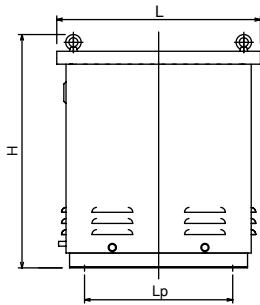

■盤内型

容量 (VA)	二次電流 (A)	タイプ名	標準価格 (税別)	外形寸法と取付寸法 (mm)						端子ねじ		概略質量 (kg)
				L	W	H	Lp	Wp	φA	一次側	二次側	
5k	47.6	DVGR 5000 A41	別途お問い合わせください。	320	240	310	180	160	10切込	M4	M6	50
7.5k	71.4	DVGR 7500 A41		320	290	310	180	185	10切込	M5	M6	60
10k	95.2	DVGR 010 A41		390	300	380	200	165	12切込	M5	M8	88
15k	143	DVGR 015 A41		390	350	430	200	185	12切込	M5	M8	115
20k	190	DVGR 020 A41		430	370	440	250	190	15切込	M6	M10	130
25k	238	DVGR 025 A41		430	370	440	250	190	15切込	M6	M10	135
30k	286	DVGR 030 A41		550	380	500	250	230	15切込	M8	M10	170
35k	333	DVGR 035 A41		550	380	500	250	230	15切込	M8	M12	180
40k	381	DVGR 040 A41		550	400	550	250	235	15切込	M8	M12	220
45k	429	DVGR 045 A41		550	430	550	250	235	15切込	M8	M16	230
50k	476	DVGR 050 A41		550	470	600	300	235	15切込	M8	M16	250

■屋内防滴型ケース入

容量 (VA)	二次電流 (A)	タイプ名	標準価格 (税別)	外形寸法と取付寸法 (mm)						端子ねじ		概略質量 (kg)
				L	W	H	Lp	Wp	φA	一次側	二次側	
5k	47.6	DVGR 5000 AI41	別途お問い合わせください。	450	400	500	300	300	12	M4	M6	70
7.5k	71.4	DVGR 7500 AI41		450	400	500	300	300	12	M5	M6	80
10k	95.2	DVGR 010 AI41		550	450	630	400	350	12	M5	M8	115
15k	143	DVGR 015 AI41		550	450	630	400	350	12	M5	M8	140
20k	190	DVGR 020 AI41		650	450	690	500	350	15	M6	M10	160
25k	238	DVGR 025 AI41		650	450	690	500	350	15	M6	M10	165
30k	286	DVGR 030 AI41		650	550	690	500	450	15	M8	M10	200
35k	333	DVGR 035 AI41		650	550	690	500	450	15	M8	M12	210
40k	381	DVGR 040 AI41		650	550	690	500	450	15	M8	M12	250
45k	429	DVGR 045 AI41		650	550	690	500	450	15	M8	M16	285
50k	476	DVGR 050 AI41		840	550	790	600	460	19	M8	M16	305

備考 屋外ケース入も製作できます。

V-逆Vトランス

DVGRシリーズ

DVGR-A

400V ⇒ 単三

5k~50kVA

端子台 絶縁種別 H種 ケース入りあり

※E付（静電シールド付）も製作可能です。
 ※他の容量、電圧も製作可能です。
 ※受注生産品です。

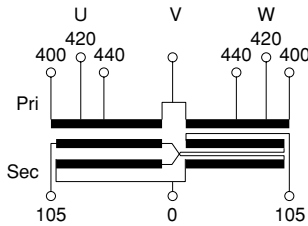

絶縁種別	H種 (180℃)
周波数	50/60Hz
一次電圧	440-420-400V
二次電圧	210-105V
準拠規格	JEM1310, JEC2200

外形寸法

保護構造：IP22

ケース色：ライトグレー（マンセル：5Y7/1相当）

寸法図 (5k~25kVA)

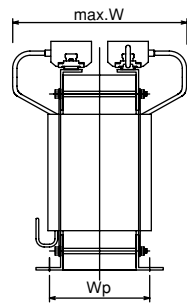
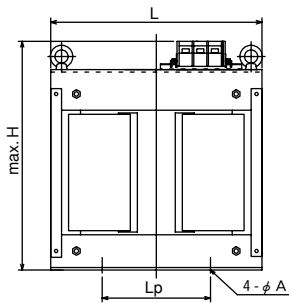

寸法図 (30k~50kVA)

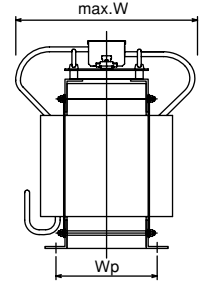
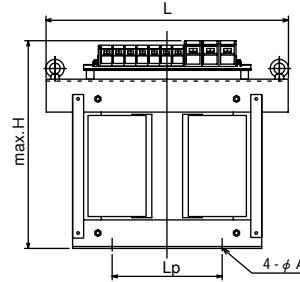

ケース入り寸法図

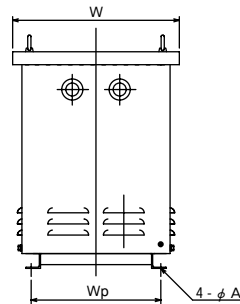
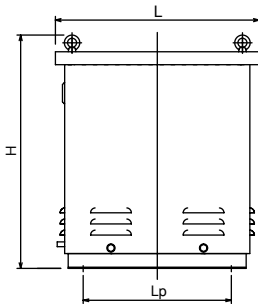

■盤内型

容量 (VA)	二次電流 (A)	タイプ名	標準価格 (税別)	外形寸法と取付寸法 (mm)						端子ねじ		概略質量 (kg)
				L	W	H	Lp	Wp	φA	一次側	二次側	
5k	23.8	DVGR 5000 A43	別途お問い合わせください。	320	240	300	180	160	10切込	M4	M5	50
7.5k	35.7	DVGR 7500 A43		320	290	310	180	185	10切込	M5	M6	60
10k	47.6	DVGR 010 A43		390	290	370	200	165	12切込	M5	M6	88
15k	71.4	DVGR 015 A43		390	330	430	200	185	12切込	M5	M8	115
20k	95.2	DVGR 020 A43		430	340	430	250	190	15切込	M6	M8	130
25k	119	DVGR 025 A43		430	350	440	250	190	15切込	M6	M8	135
30k	143	DVGR 030 A43		550	350	480	250	230	15切込	M8	M10	170
35k	167	DVGR 035 A43		550	350	480	250	230	15切込	M8	M10	180
40k	190	DVGR 040 A43		550	370	530	250	235	15切込	M8	M10	220
45k	214	DVGR 045 A43		550	400	530	250	235	15切込	M8	M10	230
50k	238	DVGR 050 A43		550	440	580	300	235	15切込	M8	M10	250

■屋内防滴型ケース入

容量 (VA)	二次電流 (A)	タイプ名	標準価格 (税別)	外形寸法と取付寸法 (mm)						端子ねじ		概略質量 (kg)
				L	W	H	Lp	Wp	φA	一次側	二次側	
5k	23.8	DVGR 5000 AI43	別途お問い合わせください。	450	400	500	300	300	12	M4	M5	70
7.5k	35.7	DVGR 7500 AI43		450	400	500	300	300	12	M5	M6	80
10k	47.6	DVGR 010 AI43		550	450	630	400	350	12	M5	M6	115
15k	71.4	DVGR 015 AI43		550	450	630	400	350	12	M5	M8	140
20k	95.2	DVGR 020 AI43		650	450	690	500	350	15	M6	M8	160
25k	119	DVGR 025 AI43		650	450	690	500	350	15	M6	M8	165
30k	143	DVGR 030 AI43		650	550	690	500	450	15	M8	M10	200
35k	167	DVGR 035 AI43		650	550	690	500	450	15	M8	M10	210
40k	190	DVGR 040 AI43		650	550	690	500	450	15	M8	M10	250
45k	214	DVGR 045 AI43		650	550	690	500	450	15	M8	M10	285
50k	238	DVGR 050 AI43		840	550	790	600	460	19	M8	M10	305

備考 屋外ケース入も製作できます。